



EXTREME

**MARGRES**  
CERAMIC TILES

**MARGRES**  
CERAMIC TILES

**MARGRES**  
CERAMIC TILES



FULL BODY  
PORCELAIN

UGL V1   
R9 ≥36

**QB** UPEC

POUR PLUS D'INFORMATIONS, CONSULTEZ  
[HTTPS://EVALUATION.CSTB.FR](https://evaluation.cstb.fr)

# EXTREME

30x30 - 30x60 - 45x90 - 60x60 - 60x120 | 12"x12" - 12"x24" - 18"x36" - 24"x24" - 24"x48"

Metropolitan architecture, contemporary space to reflect the dynamics of daily life. An urban material that transforms itself into a new concept, bringing open space and light to a central constructive role. Here, to live manifests itself without modesty, where excess becomes the rule and the horizon becomes closer. We have entered the world of EXTREME.

Arquitetura metropolitana, espaço contemporâneo a ser vivido na sua dinâmica quotidiana. A matéria urbana transforma-se num novo conceito reflectindo espaços amplos e iluminados no seu papel de centralidade construtiva. O habitat mostra-se aqui sem pudor, onde o excesso se torna regra e o horizonte se torna próximo... entramos no mundo EXTREME.

Architecture métropolitaine, espace contemporain pour être vécu dans sa dynamique quotidienne. La matière urbaine se transforme en un nouveau concept reflétant d'amples espaces illuminés dans leur rôle de centralité constructive. L'habitat se montre ici sans pudeur, là où l'excès se transforme en règle et l'horizon se rapproche davantage... Nous entrons dans le monde EXTREME.



EXTRA  
white

30x60 \_ 45x90 \_ 60x60 \_ 60x120  
12"x24" \_ 18"x36" \_ 24"x24" \_ 24"x48"



EXTREME



EXTRA WHITE 60X60 EX6 A

**MARGRES**  
CERAMIC TILES



# EXTREME

30x60 \_ 45x90 \_ 60x60 \_ 60x120  
12"x24" \_ 18"x36" \_ 24"x24" \_ 24"x48"

**MARGRES**  
CERAMIC TILES



EXTRA WHITE 60X60 EX6 A



LOW GREY 60X60 EX3 NR



LOW  
grey

30x30 \_ 30x60 \_ 45x90 \_ 60x60 \_ 60x120  
12"x12" \_ 12"x24" \_ 18"x35" \_ 24"x24" \_ 24"x48"



LOW  
grey

**MARGRES**  
CERAMIC TILES

# EXTREME

30x60 \_ 45x90 \_ 60x60 \_ 60x120  
12"x24" \_ 18"x36" \_ 24"x24" \_ 24"x48"

LOW GREY 60X60 EX3 NR

# EXTREME

30x60 \_ 45x90 \_ 60x60 \_ 60x120  
12"x24" \_ 18"x36" \_ 24"x24" \_ 24"x48"

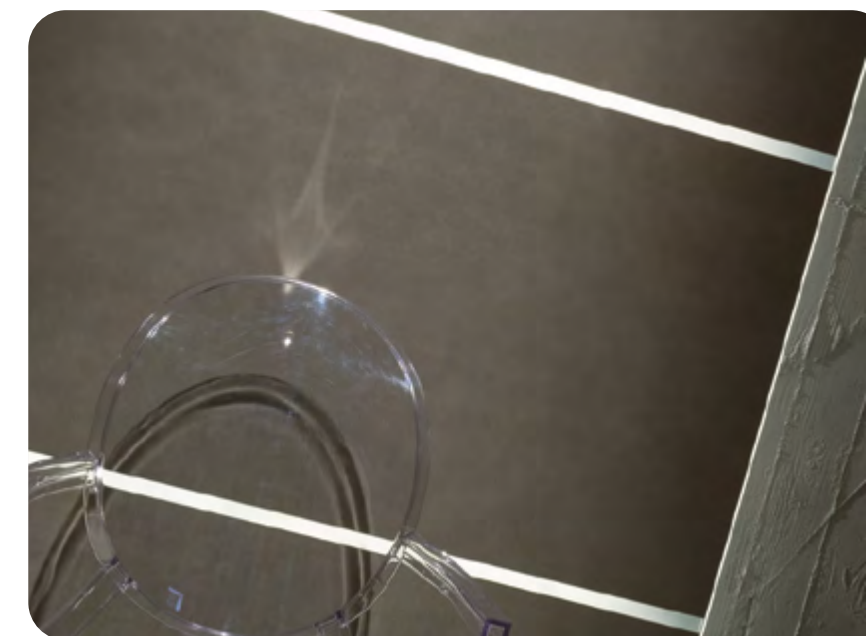

LOW  
grey

LOW GREY 60X120 EX3 A

NATURAL

30x60 \_ 12"x24"

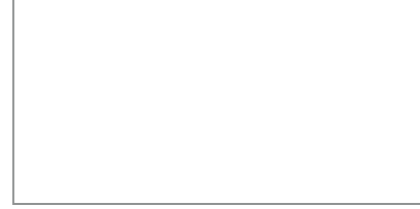

Natural Rectified  
Soft Shiny

45x90 \_ 18"x36"



Natural Rectified  
Soft Shiny

EXTRA  
white



**EX6**  
30x60 \_ 60x60 \_ 60x120  
45x90

LOW  
grey



**EX3**  
30x60 \_ 60x60 \_ 60x120  
45x90

SOFT SHINY

60x60 \_ 24"x24"

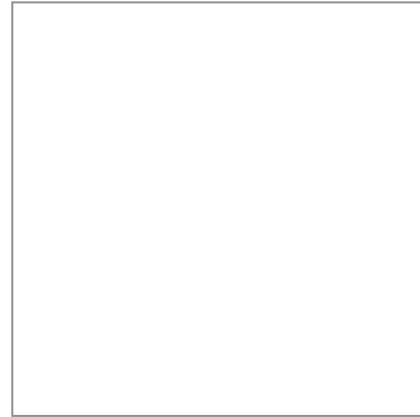

Natural Rectified  
Soft Shiny

60x120 \_ 24"x48"

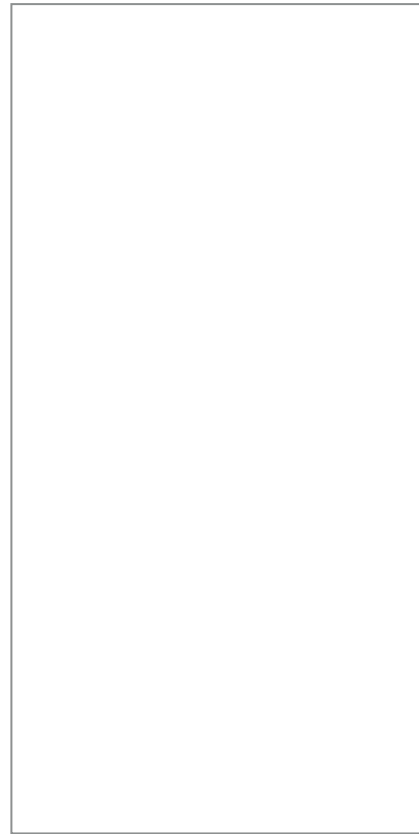

Natural Rectified  
Soft Shiny



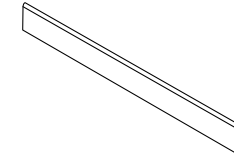
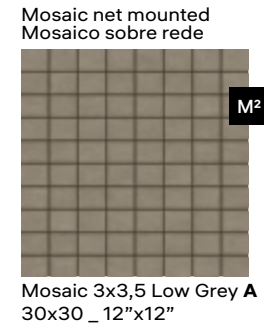
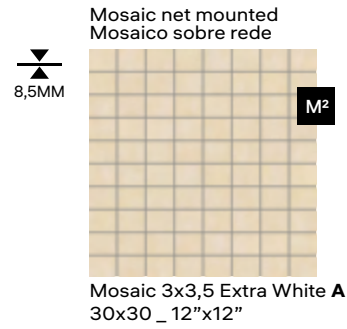

Skirting  
Plinthe  
Sokel  
Rodapé Boleado  
8X60 \_ 3,2"x24" NR \_ A

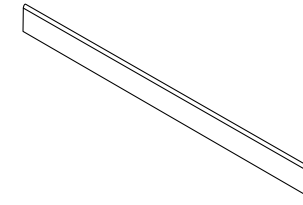

Skirting  
Plinthe  
Sokel  
Rodapé Boleado  
8X120 \_ 3,2"x48" NR \_ A

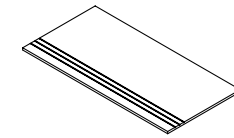

Step Tread Grooved  
Nez de Marche Creusé  
Stufenplatte mit Rillen  
Degrau Sulcado  
30x60 \_ 12"x24" NR \_ A

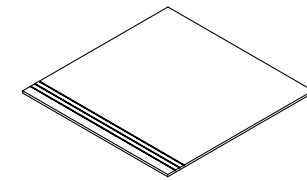

Step Tread Grooved  
Nez de Marche Creusé  
Stufenplatte mit Rillen  
Degrau Sulcado  
60x60 \_ 24"x24" NR \_ A

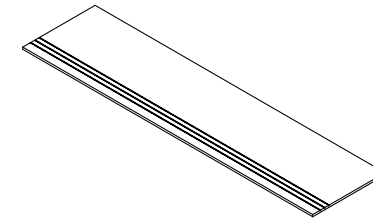

Step Tread Grooved  
Nez de Marche Creusé  
Stufenplatte mit Rillen  
Degrau Sulcado  
30x120 \_ 12"x48" NR \_ A

Available in all colours  
Disponible dans toutes les couleurs  
Erhältlich in allen Farben  
Disponível em todas as cores

## SYMBOLS

SYMBOLES \_ ZEICHEN \_ SIMBOLOGIA



Fully Body Porcelain  
Grès Cérame Pleine Masse  
Durchgefärbtes Feinsteinzeug  
Grés Porcelânico Toda a Massa



Decors sold per m<sup>2</sup>  
Décorations vendues au m<sup>2</sup>  
Dekorationen verkauft pro m<sup>2</sup>  
Decorações vendidas a m<sup>2</sup>



Unglazed  
Non émaillé  
Unglasiert  
Não esmaltado



Medium high traffic  
Passage modéré à élevé  
Mittlere bis starke Frequentierung  
Médio alto tráfego

Mosaic 3x3,5 decors are net mounted.  
Les décorations Mosaic 3x3,5 sont collées sur trame.  
Mosaic 3x3,5 Dekorationen sind netzverklebt.  
As decorações Mosaic 3x3,5 são coladas sobre rede.

All decors may feature shade variations regarding the corresponding floor/wall tile standard tile.  
Toutes les décorations peuvent avoir des variations de tonalité par rapport aux carreaux base.  
Allen Dekorationen können im Vergleich zu den jeweiligen Grundiesen Farbunterschiede aufweisen.  
Todas decorações podem sofrer variações de tonalidades em relação aos respectivos mosaicos base.

TECHNICAL INFORMATION \_ INFORMATION TECHNIQUE \_ TECHNISCHE INFORMATION \_ INFORMAÇÃO TÉCNICA

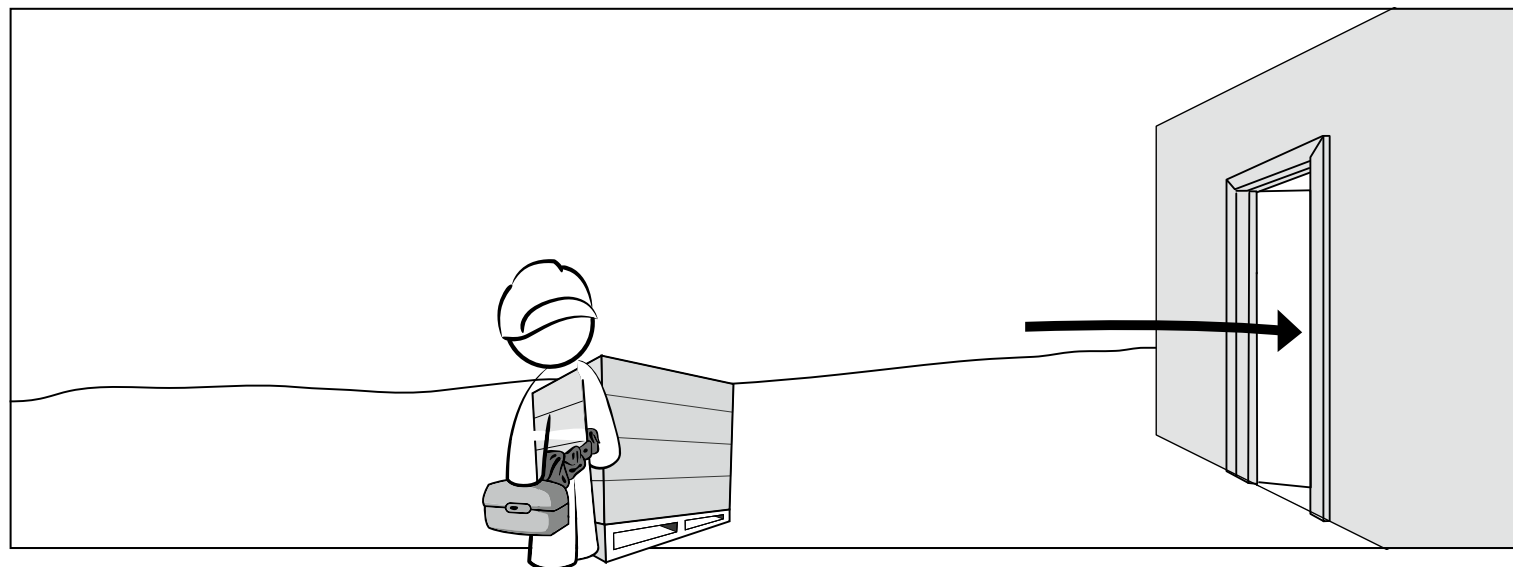

Before (beginning the) laying (of) ceramic material, you should take the following aspects into account:

- Check if the ceramic material is suitable for (use at) the selected site, according to its specifications and technical characteristics;
- Check whether there is enough material to conclude the work;
- Check the boxes to see/confirm in the boxes if the product is in the same shade, choice and caliber;
- Claims regarding these items cannot be accepted after tile setting.

The good performance of the ceramic material depends strongly on the conditions of application for which it is extremely important to ensure the following assumptions:

Avant de commencer la pose du matériau céramique, les aspects suivants devront être pris en considération:

- Vérifier si le matériau céramique est indiqué pour une utilisation dans le lieu choisi, conformément à ses spécifications et caractéristiques techniques;
- Vérifier s'il existe la quantité de matériau suffisante pour réaliser le chantier;
- Confirmer dans les boîtes si le produit est du même ton, de la même qualité, et du même calibre;
- Les réclamations relatives au matériel déjà posé ne pourront pas être acceptées.

La bonne performance du matériau céramique dépend fortement des conditions d'application. Il est donc extrêmement important de garantir les conditions préalables suivantes:

Vor dem Beginn der Verlegearbeiten sollten Sie folgende Punkte berücksichtigen:

- Bitte überprüfen Sie, ob die gewählte Fliese laut ihrer Oberflächenbeschaffenheit und ihren technischen Eigenschaften geeignet für das Einsatzgebiet ist;
- Bitte prüfen Sie nach, ob die Menge der gewählten Fliese ausreicht, um das geplante Bauprojekt fertig zu stellen;
- Bitte prüfen Sie, ob die Fliesen aus verschiedenen Kartons dieselbe Beschaffenheit, (Ton, Wahl und Kaliber) haben;
- Diesbezügliche Beanstandungen können nach der Verlegung nicht berücksichtigt werden.

- Die Leistungsfähigkeit der Fliese hängt stark davon ab, wie die Fliesen verlegt werden. Daher ist es sehr wichtig, die folgenden Punkte zu beachten:

Antes de iniciar o assentamento do material cerâmico, deverá ter em consideração os seguintes aspetos:

- Verificar se o material cerâmico é indicado para utilizar no local selecionado de acordo com as suas especificações e características técnicas;
- Verificar se existe material suficiente para realizar a obra;
- Confirmar nas caixas se o produto é da mesma tonalidade/lote, escolha e calibre;
- Não se aceitam reclamações relativas a materiais já aplicados.

O bom desempenho do material cerâmico depende fortemente das condições de aplicação pelo que é de extrema importância garantir os seguintes pressupostos:

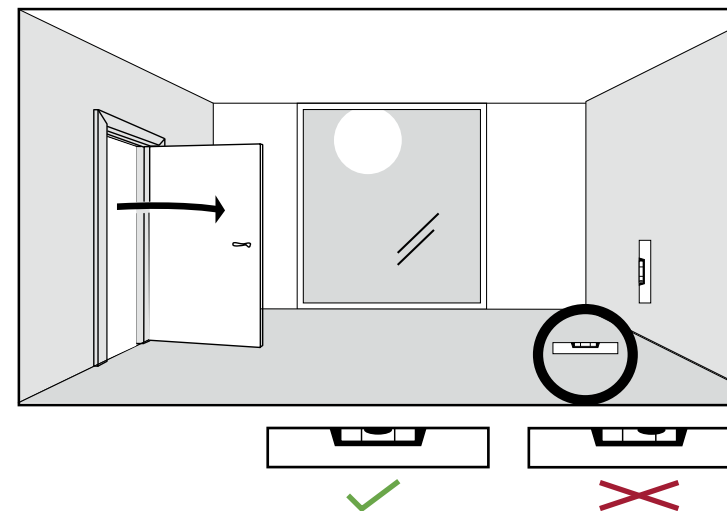

**01**

**SUPPORT**

The support must be stable, free of debris, dust and cracks. Curing times and stability of the treatments to which the support may have been subjected should be respected. You should check its flatness and stabilize it, if necessary with the help of products suitable for the purpose. These aspects are vital for wall and floor ceramic tiles.

**LE SUPPORT**

Le support doit être stable, exempt de résidus, fentes et poussières. Les temps de durcissement et de stabilité des traitements auxquels il doit être soumis devront être respectés. La planéité du support doit être vérifiée et le nivellement doit être réalisé si cela est nécessaire, à l'aide de produits appropriés. Ces aspects sont essentiels pour les revêtements de sol et muraux céramiques.

**DER UNTERGRUND**

Der Untergrund muss stabil, sauber, sowie frei von Rissen und Staub sein. Sollte der Untergrund vor dem Verlegen der Fliesen speziell behandelt werden müssen, so sollten Sie darauf achten, dass die Behandlung gut gelungen und abgeschlossen ist, bevor Sie die Fliesen verlegen. Sie sollten den Untergrund inspizieren. Falls er nicht eben ist, muss er mit Hilfe von passenden Produkten grundiert werden. Diese Vorsicht ist angebracht und eine unabdingbare Voraussetzung für das fachgerechte Verlegen von Boden- und Wandfliesen.

**O SUPORTE**

O suporte deve apresentar-se estável, limpo de resíduos, fendas e poeiras. Deverão ser respeitados os tempos de cura e estabilidade dos tratamentos a que possa ter sido sujeito. Deve fazer-se a verificação da planaridade do mesmo, procedendo à regularização, se necessário com a ajuda de produtos adequados a esse fim. Estes aspetos são vitais para pavimentos e revestimentos cerâmicos.

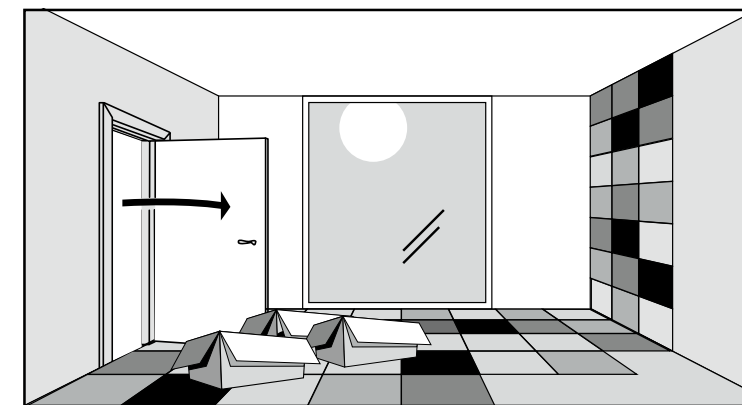

**02**

**MATERIAL**

For a better visual effect of the product, it is advisable to use alternating ceramic pieces taken from various packages simultaneously. If the product has shade variations or has different graphics and shades, it should be applied randomly.

**LE MATÉRIAU**

Pour obtenir un meilleur effet visuel avec le produit, il est conseillé d'utiliser de forme alternée des pièces céramiques retirées simultanément de plusieurs emballages. Si le produit est dénuancé ou a un aspect graphique différent et une tonalité différente, il devra être appliqué de forme aléatoire.

**DAS MATERIAL**

Damit Sie das beste Ergebnis erzielen, ist es ratsam, die Fliesen immer aus verschiedenen Paketen zu wählen und in regelmäßig abwechselnder Folge zu verlegen. Falls das Produkt diverse Farbschattierung, einen unterschiedliche Farbton oder grafisches Design aufweist, müssen die Fliesen auf diese Weise verlegt werden.

**O MATERIAL**

Para obter um melhor efeito visual do produto, aconselha-se a utilização, alternada, de peças cerâmicas retiradas de várias embalagens em simultâneo. Caso o produto seja destonalizado ou tenha gráfica e tonalidade diferente, deverá ser aplicado de forma aleatória.

TECHNICAL INFORMATION \_ INFORMATION TECHNIQUE \_ TECHNISCHE INFORMATION \_ INFORMAÇÃO TÉCNICA

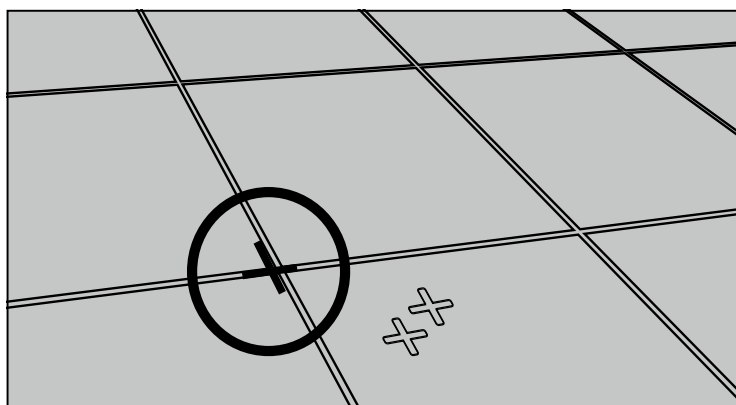

≥ 2mm    ≥ 3mm

**03**

**JOINTS FOR TILE-LAYING**

For a perfect application of the ceramic pieces, you should definitely use joints. They fulfill important aesthetic and technical functions, facilitating alignment of the materials, absorbing any possible deformation liable to be felt in the structure - floor and wall - thus preventing the transmission of deformations to the ceramic pieces. Use the minimum recommended joints so as to ensure a good aesthetic aspect of the ceramic pieces, and respect the rules of application as follows:

NOTE: Regardless of the values presented here, the person applying it should always follow the regulations of the countries where he is doing this application work.

**JOINTS DE POSE**

L'utilisation de joints de pose est obligatoire afin d'obtenir une pose parfaite des pièces céramiques. Ils remplissent une importante fonction esthétique et technique. Ils facilitent l'alignement des matériaux et absorbent d'éventuelles déformations qui peuvent se produire dans la structure - sols et murs - et empêchent donc la transmission de ces déformations aux pièces céramiques.

Utiliser Les joints minimaux recommandés afin de garantir un bon aspect esthétique des pièces céramiques et respecter les normes d'application sont les suivants:

REMARQUE: Indépendamment des valeurs ici présentées, l'applicateur devra toujours suivre les réglementations du pays où il réalise ce travail d'application.

**DAS VERFUGEN**

Um die keramischen Platten perfekt zu verlegen, sollten Sie die Wand oder den Boden ordnungsgemäß verfugen. Die Fugen haben wichtige ästhetische und technische Funktionen. Sie erleichtern das Aufreihen der Fliesen; sie absorbieren eventuelle Verformungen der Wand oder des Bodens, und vermeiden dadurch die Übertragung dieser Verformungen auf die Fliesen.

Die empfohlenen Fugenbreiten, welche eine schöne Optik sowie eine regelgerechte Verlegung gewährleisten, sind nachfolgend angegeben:

WICHTIG: Abgesehen von den oben angegebenen Fugenbreiten, muss der Fliesenleger immer den jeweils geltenden landesspezifischen Vorschriften Folge leisten.

**JUNTAS DE ASSENTAMENTO**

Tendo em vista uma perfeita aplicação das peças cerâmicas, deve usar-se obrigatoriamente juntas de assentamento. Estas cumprem importantes funções estéticas e técnicas, facilitando o alinhamento dos materiais, absorvendo eventuais deformações que se possam fazer sentir na estrutura - chão e parede - e impedindo, assim, a transmissão destas deformações às peças cerâmicas.

Utilizar as juntas mínimas recomendadas de forma a garantir um bom aspeto estético das peças cerâmicas, bem como respeitar as normas de aplicação.

NOTA: independentemente dos valores aqui apresentados, o aplicador deverá sempre seguir as normativas dos países onde está a fazer este trabalho de aplicação.

	application . pose . anwendung . aplicação		
finishing finition fertigung acabamento	indoor intérieur innen interior	outdoor extérieur außen exterior	raised floor dalles sur plot doppelboden sobreelevado
natural naturel naturbelassen natural	3mm	4mm*	-
rectified rectifié rektifiziert retificado	2mm	3mm*	-
20mm rectified 20mm rectifié 20mm rektifiziert 20mm retificado	2mm	3mm*	3mm

\* it's recommended to increase in 2mm the minimum joint in the darker colours. For further information please go to our website and read product's technical data sheet.

\* pour les couleurs foncées il est recommandé de rajouter 2mm au joint minimum. Consultez la fiche technique du produit respectif sur le site web.

\* Bei dunklen Farben wird empfohlen, 2 mm zur Mindestfuge noch weiter hinzuzufügen. Konsultieren Sie das technische Datenblatt des Produkts auf der Website.

\* para as cores escuras recomenda-se acrescentar 2mm à junta mínima. Consultar a ficha técnica do respetivo produto no site

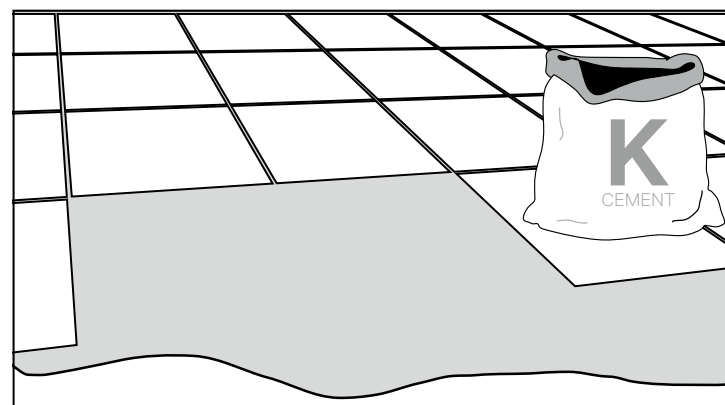

**04**

**GLUE AND MORTAR**

The mortars, grouting mortars, glue-cements, and glues to be used should take into account both the support and the intended purpose of the ceramic pieces - indoor, outdoor, wall, floor - and their typology - Porcelain stoneware. You should follow the instructions provided by the manufacturer on its use.

**COLLE ET MORTIERS**

Les mortiers, mortiers de rejointoiement, ciments-colles et colles à utiliser devront tenir compte du support et de la fin à laquelle sont destinées les pièces céramiques - intérieur, extérieur, mur, plancher - ainsi que de leur typologie - Grès cérame. Vous devrez suivre les instructions indiquées par le fabricant pour son utilisation.

**KLEBER UND MÖRTEL**

Welchen Mörtel, welchen Zementkleber oder welche andere Verbundmittel Sie am besten verwenden, hängt sowohl vom Untergrund als auch vom Material (Monoporosa, glasierte Fliesen) ab. Es kommt ebenso darauf an, ob die Fliesen im Außen- Feinsteinzeug. Bitte befolgen Sie die Herstellerangaben zum Gebrauch des Produktes.

**COLA E ARGAMASSAS**

As argamassas, argamassas de rejuntamento, cimentos-colas e colas a utilizar deverão ter em conta o suporte e o fim a que se destinam as peças cerâmicas - interior, exterior, parede, pavimento - e a sua tipologia - Grés porcelânico. Deverá seguir as instruções indicadas pelo fabricante sobre a sua utilização.

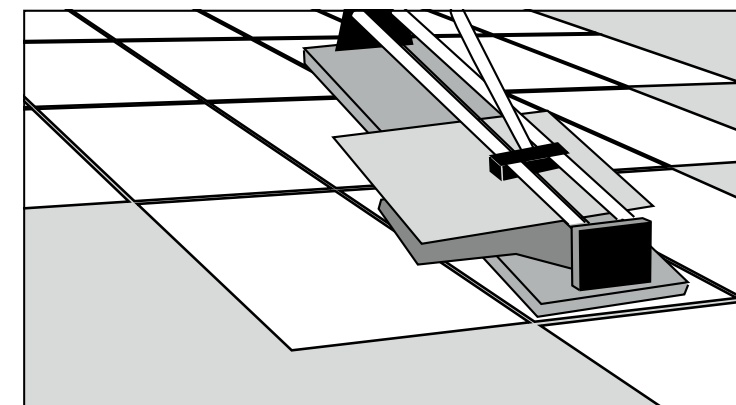

**05**

**CUTTING INSTRUCTIONS**

We recommend wet cutting or the score and snap method during the installation process. Do not dry cut using power tools during the installation process. Improper installation techniques could expose installer to harmful silica dust.

**INSTRUCTIONS DE DÉCOUPE**

Nous recommandons la découpe avec refroidissement d'eau ou usage d'un découpant manuel avec méthode de marquage et découpage pendant la pose. Ne pas utiliser d'outils électriques ou de découpage à sec pendant la pose. Des techniques de pose inadéquates pourront exposer le poseur à des poussières de silice et nuire à la santé.

**SCHNEIDEEMPFEHLUNG**

Wir empfehlen das Nassschneiden oder die Ritz- und Brechmethode während des Installationsprozesses. Während des Installationsvorgangs nicht mit Elektrowerkzeugen trocken schneiden. Durch unsachgemäße Installationstechniken kann der Installateur schädlichem Quarzstaub ausgesetzt werden.

**INSTRUÇÕES DE CORTE**

Recomendamos o corte com arrefecimento de água ou utilização de cortador manual com método de marcação e corte durante o processo de instalação. Não usar ferramentas elétricas com corte a seco durante o processo de instalação. Técnicas de instalação impróprias poderão expor o instalador à poeira de sílica de forma prejudicial.

TECHNICAL INFORMATION \_ INFORMATION TECHNIQUE \_ TECHNISCHE INFORMATION \_ INFORMAÇÃO TÉCNICA

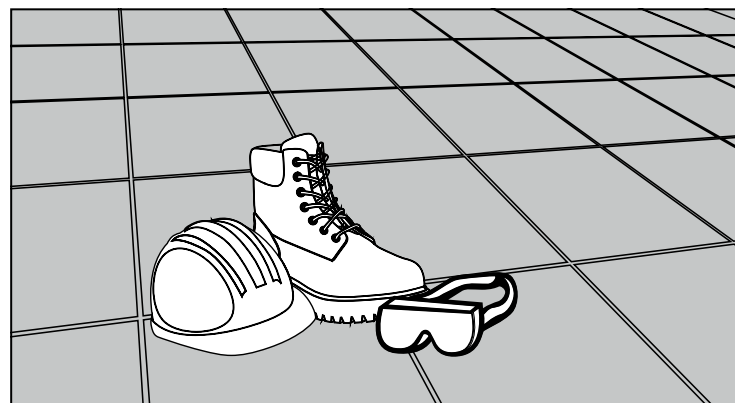
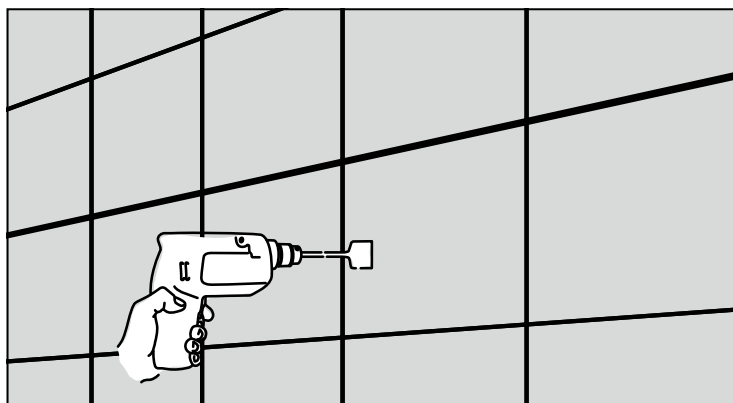

**06**

**HOLES**

For drilling you should use diamond twist drills with a diameter adaptable to the desired hole.

**PERÇAGES**

Pour le perçage, utiliser des trépan diamantés avec un diamètre adapté au trou désiré.

**LÖCHER**

Löcher sollten im gewünschten Durchmesser mittels einer Diamanthammerbohrkrone in die Fliese gebohrt werden.

**FUROS**

Na furação deverão ser utilizadas brocas cranianas diamantadas com diâmetro adaptável ao furo pretendido.

**07**

**SAFETY AND PREPARATION FOR LAYING THE MATERIAL**

We advise the use of appropriate PPE (personal protective equipment), namely safety footwear, protective gloves and even goggles (safety glasses) and hearing protection in operations of cutting material.

Good practices must be followed in terms of lifting and carrying loads.

**SÉCURITÉ LORS DE LA PRÉPARATION ET DE LA POSE DU MATÉRIAU**

Il est conseillé d'utiliser un EPI (équipement de protection individuelle) approprié, notamment des chaussures de sécurité, des gants de protection, mais aussi des lunettes et une protection auditive lors des opérations de coupe du matériau.

Respectez les bonnes pratiques concernant le levage et le transport manuel de charges devront être appliquées.

**SICHERHEITSHINWEISE FÜR DAS VERLEGEN VON FLIESEN**

Wir empfehlen Ihnen, immer die passende Schutzkleidung zu tragen. Wir ermahnen Sie eindringlich, Schutzschuhe, -handschuhe, -brille sowie Gehörschutz zu benutzen, wenn Sie die Fliesen zuschneiden.

Achten Sie bitte auf die richtige Körperhaltung, wenn Sie Lasten heben und tragen.

**SEGURANÇA NA PREPARAÇÃO E ASSENTAMENTO DO MATERIAL**

Aconselha-se a utilização de EPI (equipamento de proteção individual) adequado, nomeadamente, calçado de segurança, luvas de proteção e ainda óculos e proteção auditiva nas operações de corte do material.

Devem ser cumpridas as boas práticas a nível do levantamento e transporte manual de cargas.

**08**

**PROTECTION AND CLEANING**

All residues of glue and grout mortar should be cleaned from the surface of the parts immediately after application and in accordance with the manufacturer's instructions. Immediately after the laying of ceramic material it is recommended that the ceramic parts are / will be duly protected. For dirt removal after the work, such as left-over joints, cements, etc., it is recommended that you use a buffered descaling acid to remove all residues.

In daily maintenance, ordinary detergents may be used, respecting the dilutions recommended by the respective manufacturer.

Regarding decorated pieces, you should avoid the use of abrasive cleansers that may damage the pieces.

Pieces decorated through the depositing of titanium particles - Gold and Silver - which give them a metallic aspect should be handled with care. The final cleaning and maintenance of this type of product should be made with detergents suitable for metals - stainless steel brightener - so as to create an antistatic effect that can repel dirt and protect the product from fats and corrosion.

Regular cleaning of the product should be done with a damp cloth moisturized with water or window cleaner, and after it gets dry, a dry cloth shall be used.

**PROTECTION ET NETTOYAGE**

Tous les résidus de colle et de mortier de jointoiment doivent être nettoyés de la surface des pièces immédiatement après l'application et conformément aux instructions du fabricant.

Immédiatement après la pose du matériau céramique, il est recommandé de protéger correctement les pièces céramiques. Pour l'élimination de la saleté résultant des travaux, comme les résidus de joints, ciments, etc., il est recommandé d'utiliser un acide tamponné désincrustant.

L'entretien quotidien pourra être réalisé avec des détergents ordinaires, en respectant les dilutions recommandées par le fabricant respectif.

Pour les pièces décorées, l'utilisation de produits de nettoyage abrasifs devra être évitée car ils pourront endommager les pièces.

Les pièces décorées grâce au dépôt de particules de titane - Gold et Silver - qui lui confèrent un aspect métallique, devront être manipulées avec soin. Le nettoyage final et d'entretien de ce type de produit devra être réalisé avec des détergents spécifiques pour les métaux - agent de brillantage d'acier inox - afin de créer un effet antistatique qui puisse repousser la saleté et protéger le produit des graisses et de la corrosion.

Le nettoyage régulier du produit doit être effectué avec un chiffon imbibé d'eau ou de nettoyeur pour vitres et, après séchage, on doit passer un chiffon sec.

**SCHUTZ UND REINIGUNG**

Alle Rückstände von Klebstoff und Fugenmörtel sollten von der Oberfläche der Stücke unmittelbar nach dem Auftragen und in Übereinstimmung mit den Anweisungen des Herstellers gereinigt werden.

Bitte vergessen Sie nicht sofort nach Beendigung der Verlegearbeiten, die verflieste Fläche ordnungsgemäß zu schützen. Waschen Sie die verflieste Fläche mit Säure um etwaigen Schmutz (wie z.B.: Schlieren vom Fugenmaterial, Zement, etc.) zu beseitigen. Für die alltägliche Pflege empfehlen wir die Verwendung von handelsüblichen Reinigungsmitteln. Beachten Sie bitte die Verdünnungsanweisung des Herstellers des Produktes.

Die Pflege und die Reinigung der keramischen Platten ist sehr einfach und sollte mit neutralen Putzmitteln durchgeführt werden.

Bitte befolgen Sie die Herstellerangaben zum Gebrauch des Produktes.

Schleifmittel können zur Beschädigung der Dekore führen und sind daher zu vermeiden. Gold und Silver Stücke die durch die Ablagerung von Titanpartikeln - die ihnen einen metallischen Aspekt geben, verziert sind, sollten mit Vorsicht behandelt werden.

Die Endreinigung und Wartung dieses Produkttyps sollte mit für Metalle geeigneten Reinigungsmitteln - Aufheller aus rostfreiem Stahl - durchgeführt werden, um eine antistatische Wirkung zu erzielen, die Schmutz abweisen und das Produkt vor Fetten und Korrosion schützen kann.

Die regelmäßige Reinigung des Produkts sollte mit einem mit Wasser oder Glasreiniger angefeuchteten Tuch erfolgen. Nach dem Trocknen sollte man die Flächen mit einem trockenen Tuch abwischen.

**PROTEÇÃO E LIMPEZA**

Todos os resíduos de cola e argamassa de rejuntamento devem ser limpos da superfície das peças, imediatamente após a sua aplicação e de acordo com as instruções do fabricante.

Imediatamente após o assentamento do material cerâmico recomenda-se que as peças cerâmicas sejam devidamente protegidas. Para remoção de sujidade pós-obra, tais como resto de junta, cimentos, etc, recomenda-se a utilização de um ácido desincrustante tamponado para remoção de todos os resíduos.

Na manutenção diária poderão ser utilizados detergentes comuns, respeitando as diluições recomendadas pelo respetivo fabricante.

Relativamente às peças decoradas, dever-se-á evitar a utilização de produtos de limpeza abrasivos, que poderão danificar as peças.

As peças decoradas através da deposição de partículas de titânio - acabamento gold e silver - que lhe conferem um aspeto metálico deverão ser manuseadas com cuidado. A limpeza final e de manutenção deste tipo de produto deverá ser feita com detergentes próprios para metais - brilhantador de aço inox - de forma a criar um efeito antiestático que possa repelir a sujidade e proteger o produto de gorduras e corrosão.

A limpeza regular do produto deverá ser feita com um pano humedecido em água ou limpa-vidros e após secagem deverá ser passado um pano seco.

TECHNICAL INFORMATION \_ INFORMATION TECHNIQUE \_ TECHNISCHE INFORMATION \_ INFORMAÇÃO TÉCNICA

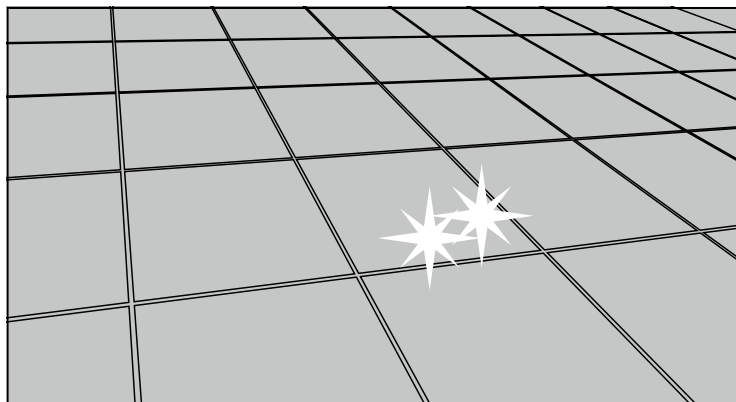

09

**POLISHED AND SOFT SHINY PRODUCTS**

The parts of POLISHED and SOFT SHINY finishes series require specialized application and maintenance treatment.

The POLISHED and SOFT SHINY finishes are recommended, as well as for wall cladding, also for flooring in residential or light commercial areas that are not subjected to heavy traffic, where anti-slip characteristics are not required. The occasional presence of small inconsistencies or little spots on the surface is to be considered a characteristic of the material and of its unique production process. If the product is laid in direct contact with external environments, it is recommended to use protective solutions to reduce the formation of scratches.

**Glue and Mortar**

Preferably use mortars for grouting of color identical to the color of the product, and according to its specification - stoneware.

**Application**

In its application, you should take utmost care in removing the mortars used for grouting. Cleaning must be carried out with a wet cloth or sponge while the joint mortars are still wet, and avoid the use of abrasive detergents that could damage the parts.

**Protection and Cleaning**

The final cleaning and maintenance of the product should be done with suitable detergents for floorings.

Diluted highly concentrated detergent should be used in accordance with the supplier's instructions and, depending on the degree of dirt, dilution of the detergent may be greatly reduced and in some cases may reach the proportion of 1/3 (detergent / water).

Scrub with a micro-fiber cleaning cloth.

If the product is heavily soiled, we advise you to clean it manually.

In very exceptional cases of non-removal of dirt with the above presented method, we recommend the use of a white polymer foam (1) used only with water.

(1) Commercially known as magic sponge

**PRODUITS POLIS ET ADOUCIS**

Les pièces des séries à finition POLI et ADOUCI nécessitent un traitement d'application et d'entretien spécialisé.

En plus des revêtements, la finition POLI et ADOUCI est également recommandée pour les sols dans les environnements résidentiels ou commerciaux légers peu soumis à des contraintes élevées, pour lesquels aucune prestation antidérapante n'est requise. La présence sporadique de petites irrégularités ou de points à la surface doit être considérée comme une caractéristique du matériau et de sa fabrication particulière. Si le produit est placé en contact direct avec l'extérieur, il est conseillé d'utiliser des solutions de protection afin d'éviter la formation de rayures. Dans les zones à passage de charges lourdes concentrées, l'utilisation de produits d'épaisseur réduite n'est pas recommandée.

**Colle et mortier**

Utilisez des mortiers pour le jointoiment, de préférence de couleur identique à celle du produit, et selon les spécifications du produit - grès.

**Application**

Lors de l'application, vous devez faire très attention à l'enlèvement des mortiers utilisés pour le jointoiment. Le nettoyage doit être effectué avec un chiffon humide ou une éponge, alors que les mortiers des joints sont encore humides, et on doit éviter l'utilisation de détergents abrasifs qui pourraient endommager les pièces.

**Protection et nettoyage**

Le nettoyage final et l'entretien du produit doivent être effectués avec des détergents appropriés pour les revêtements de sol.

On doit utiliser un détergent hautement concentré, dilué conformément aux instructions du fournisseur. En fonction du degré de salissure, la dilution du détergent pourra être peut être considérablement réduite et dans certains cas, elle peut atteindre la proportion de 1/3 (détergent/eau).

Frotter avec un chiffon de nettoyage en microfibre.

Si le produit est très sale, nous vous conseillons de le nettoyer à la main.

Dans les cas très exceptionnels de non-élimination de la saleté avec la méthode présentée ci-dessus, nous recommandons l'utilisation d'une mousse polymère blanche (1) utilisée uniquement avec de l'eau.

(1) Commercialement appelée éponge magique

**POLIERTER UND HALBPOLIERT PRODUKTE**

Die Serien Reihen mit POLIERTER und HALB POLIERTER Fertigstellung erfordern eine spezielle Anwendung und Wartung.

Die POLIERTEN und HALBPOLIERTEN Oberflächen werden nicht nur für Wandverkleidungen empfohlen, sondern auch für Böden in Wohn- bzw. Gewerbebereichen, die keiner hohen Belastung ausgesetzt sind und bei denen keine rutschhemmende Wirkung erforderlich ist. Das sporadische Vorhandensein von kleinen Unebenheiten oder Punkten auf der Oberfläche ist als ein Merkmal von Material und besonderer Verarbeitung zu betrachten. Wird das Produkt in direkten Kontakt mit der Außenseite gebracht, wird empfohlen, Schutzlösungen zu verwenden, um die Bildung von Kratzern zu vermeiden. In Bereichen, die schwerer Belastung ausgesetzt sind, ist die Verwendung von Produkten mit reduzierter Stärke nicht empfehlenswert.

**Klebstoff und Mörtel**

Verwenden Sie Betumenmasse, vorzugsweise mit einer Farbe, die mit der Farbe des Produkts identisch ist, und gemäß der Produktspezifikation - Steinzeug.

**Anwendung und erste Reinigung**

Sie sollten beim Entfernen des zur Ausfugung verwendeten Mörtels vorsichtig vorgehen. Die Reinigung sollte durchgeführt werden, solange der Fugenmörtel noch feucht ist. Verwenden Sie dazu ein feuchtes Tuch oder einen Schwamm und vermeiden Sie kratzenden oder scheuernden Mittel, die die Teile beschädigen könnten.

Wenn die Teile einen trockenen Überschuss an Abdichtung aufweisen, entfernen Sie sie am besten mit einem sauberen, trockenen Papiertuch oder einem Stofftuch. Diese Reinigung kann entweder manuell oder mit einem geeigneten Spatel erfolgen.

Wir empfehlen, bei dieser Reinigung keine Schleifmittel oder kontaminierenden Materialien zu verwenden.

Wenn für die Reinigung flüssige Produkte verwendet werden, kann dies dazu führen, dass die gewünschte Wirksamkeit der abweisenden und schützenden Behandlung mit der wasserfesten Anwendung verringert wird.

**Wartung**

Die finale Reinigung und Pflege des Produkts muss mit für Fußböden geeigneten Reinigungsmitteln erfolgen.

Es sollte ein hochkonzentriertes Reinigungsmittel verwendet werden, das gemäß den Anweisungen des Lieferanten verdünnt werden soll. Je nach Verschmutzungsgrad muss die Verdünnung des Waschmittels möglicherweise erheblich reduziert werden, in einigen Fällen mit einem Anteil von 1/3 (Reinigungsmittel / Wasser).

Mit einem Mikrofaser-Reinigungstuch einreiben.

Wenn das Produkt sehr schmutzig ist, empfehlen wir, es manuell zu reinigen.

In Ausnahmefällen, in denen mit der oben beschriebenen Methode der Schmutz nicht entfernt werden kann, empfehlen wir die Verwendung eines weißen Polymerschams (1), der nur mit Wasser verwendet wird.

(1) Im Handel als magischer Schwamm bekannt.

**PRODUTOS POLIDOS E AMACIADOS**

As peças das séries de acabamento polido e amaciado exigem um tratamento de aplicação e de manutenção especializadas.

O acabamento POLIDO e AMACIADO, para além de ser aconselhado para revestimentos, é também indicado para pavimentos de ambientes residenciais ou comerciais de tráfego ligeiro, não sujeitos a elevada utilização, ou onde não sejam requeridas quaisquer prestações antiderrapantes. A presença esporádica de pequenas não uniformidades ou pontos na superfície deve ser considerada uma característica do material e do seu particular acabamento. Se o produto for colocado em contato direto com o exterior, recomenda-se o uso de soluções protetoras de modo a reduzir a possibilidade de formação de riscos. É da responsabilidade do instalador providenciar sempre a proteção das peças cerâmicas acabadas e limpas, antes da entrega ao cliente, utilizando materiais de proteção adequados (por ex. painéis de aglomerado, folhas de cartão, etc.).

**Cola e Argamassa**

Utilizar argamassas para betumação, de preferência de cor idêntica à cor do produto, e de acordo com a especificação do produto - grés.

**Aplicação e primeira limpeza**

Na sua aplicação deverá ter o máximo cuidado na remoção das argamassas utilizadas para rejuntar. A limpeza deve ser efetuada, enquanto as argamassas da junta ainda estiverem húmidas, com um pano ou esponja molhada, devendo-se evitar a utilização de detergentes abrasivos que poderão danificar as peças. Caso as peças apresentem excesso seco de impermeabilizante, a melhor forma de o remover é, esfregando com papel ou pano limpo e seco, podendo essa limpeza ser realizada manualmente ou usando uma monoespátula apropriada.

Aconselhamos que esta limpeza seja realizada sem nenhum tipo de materiais abrasivos ou contaminantes.

Uma eventual limpeza com produtos líquidos pode ser potenciadora na diminuição da eficácia do tratamento repelente e protetivo pretendido com a aplicação impermeabilizante.

**Manutenção**

A limpeza final e de manutenção do produto deverá ser feito com detergentes próprios para pavimento.

Deverá ser usado detergente de alta concentração diluído conforme a indicação do fornecedor, e dependendo do grau de sujidade, a diluição do detergente poderá ter de ser bastante reduzida, podendo em alguns casos chegar à proporção de 1/3 (detergente/água).

Esfregar com um pano de limpeza de micro-fibra.

No caso de o produto apresentar muita sujidade, aconselhamos a que a limpeza seja feita manualmente.

Em casos muito excecionais da não remoção da sujidade com o método apresentado acima, recomendamos o uso de uma espuma polimérica branca(1) usada apenas com água.

(1) Comercialmente conhecida como esponja mágica.



10

**LIFE CYCLE**

The environmental impacts of our products are distributed through their life cycle complying extraction, raw materials transport, production, distribution, use and end of life. Margres minimize these impacts through good practices of environmental management. At the end of the product 's life cycle, Margres asks for your best management, favoring the reuse or recycling in a perspective of a circular economy.

**CYCLE DE VIE**

Les impacts environnementaux de nos produits sont distribués tout au long de leur cycle de vie, dans les phases d'extraction, de transport des matières premières, de production, de distribution, d'utilisation et de fin de vie. Chez Margres on minimise ces impacts environnementaux grâce aux bonnes pratiques de gestion de l'environnement. Dans l'utilisation et la fin de vie, on appelle à votre meilleure gestion en privilégiant la réutilisation ou le recyclage dans une perspective d'économie circulaire.

**LEBENSZYKLUS**

Die Umweltbelastung unserer Produkte prägt jede Phase ihres Lebenszyklus – die Gewinnung und das Transport der Rohstoffe, die Produktion, die Lieferung, die Nutzung, die Entsorgung. Margres verniedlicht durch gute Programme des Umweltmanagements die Umweltbelastung.











In der Phase des Gebrauchs und der Entsorgung bitten wir Sie um eine bevorzugte Auswahl von Weiterverwenden oder Recycling.

**CICLO DE VIDA**

Os impactes ambientais dos nossos produtos distribuem-se ao longo do seu ciclo de vida, nas etapas extração, transporte de matérias-primas, produção, distribuição, uso e fim de vida. A Margres minimiza estes impactes ambientais, através de boas práticas de gestão ambiental.

No uso e fim de vida, apelamos à vossa melhor gestão, privilegiando a reutilização ou a reciclagem numa perspectiva de economia circular.

ISO 13006 \_ EN14411 \_ GRUPO BIa UGL

Technical features Données techniques Technische Eigenschaften Características técnicas	Test method Méthode d'essai Prüfmethode Norma	Prescribed value Valeur prescrite Vorgeschriebener Wert Valor prescrito	Typical value Valeur typique Typischer Wert Valor típico
 Size - Length and width Dimension - Longueur et largeur Abmessungen - Länge und Breite Dimensão - Comprimento e largura  Side straightness _ Rectitude des arêtes Kantengeradheit _ Rectilinearidade das arestas  Rectangularity _ Orthogonalité Rechtwinkligkeit _ Ortogonalidade  Warpage _ Planéité Ebenflächigkeit _ Planaridade  Thickness Épaisseur Dicke Espessura	ISO 10545 - 2	Rectified ±0,3%, max. ± 1 mm Not Rectified ±0,6%, max. ± 2 mm	Conform Conforme Gemäß Conforme
		Rectified ±0,3%, max. ± 0,8 mm Not Rectified ±0,5%, max. ± 1,5 mm	Conform _ Conforme Gemäß _ Conforme
		Rectified ±0,3%, max. ± 1,5 mm Not Rectified ±0,5%, max. ± 2 mm	Conform _ Conforme Gemäß _ Conforme
		Rectified ±0,4%, max. ± 1,8 mm Not Rectified ±0,5%, max. ± 2 mm	Conform _ Conforme Gemäß _ Conforme
 Water absorption Absorption d'eau Wasseraufnahme Absorção de água	ISO 10545 - 3	≤ 0,5%	0,1%
		 Modulus of rupture Module de rupture Biegung Modul Módulo de ruptura  Breaking strength (S) Résistance à la flexion (S) Biegefestigkeit (S) Resistência à flexão (S)	ISO 10545 - 4
≥ 1300 N	2200N 60x120 9,5 mm 2200N 45x90 9,0 mm 2000N 60x60 8,5 mm 2000N 30x60 8,5 mm		
 Deep abrasion resistance Résistance a l'abrasion profonde Widerstand gegen Tiefenverschleiß Resistência à abrasão profunda	ISO 10545 - 6	≤ 175 mm <sup>3</sup>	139 mm <sup>3</sup>
 Linear thermal expansion Dilatation thermique linéaire Lineare Wärmeausdehnung Dilatação térmica linear	ISO 10545 - 8	As indicated by manufacturer Comme indiqué par le producteur Wie vom Hersteller angegeben Conforme indicado pelo fabricante	$\alpha \leq 7,5 \times 10^{-6} \text{ } ^\circ\text{C}^{-1}$
 Thermal shock resistance Résistance au choc thermique Temperaturwechselbeständigkeit Resistência ao choque térmico	ISO 10545 - 9	Required Nécessaire Anforderung Exigida	Resistant Résistant Beständig Resistente
 Frost resistance Résistance au gel Frostbeständigkeit Resistência ao gelo	ISO 10545 - 12	Required Nécessaire Anforderung Exigida	Resistant Résistant Beständig Resistente
 Resistance against acids and alkalis Résistance aux acides et aux alcalis Bestaend. Gegen sauren u. Laugen Resistência aos ácidos e bases  Resistance to household cleaning products Résistance aux produits domestiques de nettoyage Bestaendig. G. Haushaltsreinigungsprodukte Resistência aos produtos de limpeza domésticos	ISO 10545 - 13	As indicated by manufacturer Comme indiqué par le producteur Wie vom Hersteller angegeben Conforme indicado pelo fabricante	Minimum: LA Minimum: LA Minimum: LA Mínimo: LA
		Minimum: B Minimum: B Minimum: B Mínimo: B	Class A Classe A Classe A Classe A
 Stain resistance Résistance aux taches Beständigkeit gegen Fleckenbildner Resistência às manchas	ISO 10545 - 14	As indicated by manufacturer Comme indiqué par le producteur Wie vom Hersteller angegeben Conforme indicado pelo fabricante	4 - 5 Simple removal Enlèvement simple Einfache Entfernung Remoção simples
		DIN EN 16165 Annex B	R9 NR
 Slip resistance Résistance à la glissance Rutschfestigkeit Resistência ao escorregamento	DIN EN 16165 Annex A	As indicated by manufacturer Comme indiqué par le producteur Wie vom Hersteller angegeben Conforme indicado pelo fabricante	Class B NR
	DIN EN 16165 Annex C		≥36 NR
	ENV 12633		Class 3 NR
 Shade variation Denuançage Farbspiel Destonificação	ANSI A137.1	V0 None_Nul_Gleich Null_Nulo V1 Minor_Léger_Leicht_Ligeiro V2 Low_Faible_Gering_Baixo V3 Medium_Moyen_Mittelmäßig_Médio V4 Major_Elevé_Stark_Alto	V1 Uniform appearance Aspect uniforme Gleichmäßiges Aussehen Aspetto uniforme

It is guaranteed the compliance with the values required by norm EN 14411 Group BIa UGL. Typical Value is merely indicative, which can vary from real data, and does not have the purpose of any trading proposal.  
Le respect de la norme EN14411 Grupo BIa UGL est garanti. La valeur typique annoncée étant indicative, pouvant varier de la valeur réelle, n'ayant pas la nature d'une proposition à caractère.  
Es wird die Einhaltung der in der Norm EN 14411 Gruppe BIa UGL geforderten Werte garantiert. Der angegebene Wert ist lediglich ein Richtwert, der von den tatsächlichen Daten abweichen kann und nicht Teil des Handelsvertrages darstellt.  
É garantido o cumprimento da norma EN 14411 Grupo BIa UGL. O valor típico anunciado é meramente indicativo, podendo variar dos dados reais, não tendo a natureza de proposta negocial.

size format formate formato	box _ boîte _ karton _ caixa			pallet _ palette _ palette _ paleta			pallet dimension _ dimensions des palettes paletten abmessungen _ dimensões paletes		
	pieces pièces stück peças	sqm m <sup>2</sup>	weight poids gewicht peso (kg)	boxes boîtes kartonen caixas	sqm m <sup>2</sup>	weight poids gewicht peso (kg)	width largeur breite largura (cm)	length longueur laenge comprimento (cm)	height hauteur höhe altura (cm)
60x120 NR_A	2	1,44	32,3	36	51,84	1188	93	120	75
60x60 NR_A	4	1,44	28,8	30	43,20	893	80	120	75
45x90 NR_A	4	1,60	33,9	24	38,40	839	100	120	60
30x60 NR_A	6	1,08	19,5	48	51,84	961	80	120	75

The featured weights are approximate. The quantities of sqm (m<sup>2</sup>)/pieces per box/palette may exceptionally vary and shall be confirmed by Margres.  
Les poids présentés sont approximatifs. Les quantités m<sup>2</sup>/pièces par boîte/palette peuvent exceptionnellement varier. Nous vous prions donc de bien vouloir confirmer auprès de Margres.  
Die angegebenen Gewichte sind Näherungswerte. Die Mengen, m<sup>2</sup>/Stücke pro Verpackung/Palette können in Einzelfällen abweichen. Sie sollten also von Margres bestätigt werden.  
Os pesos apresentados são aproximados. As quantidades m<sup>2</sup>/peças por caixa/palette podem excepcionalmente variar, pelo que agradecemos a confirmação junto da Margres.

For further information regarding decors and special pieces packaging, please contact Margres.  
Pour d'autres informations concernant les emballages des décorations et des pièces spéciales, veuillez SVP contacter Margres.  
Informationen bezüglich der Verpackung der Spezialteile und Dekoren, bitte melden Sie sich bei Margres.  
Para mais informações relativamente à embalagem das decorações e das peças especiais, por favor contate a Margres.

### CALIBERS

CALIBRES \_ KALIBER \_ CALIBRES

Size Format Formate Formato	Finishing Finition Fertigung Acabamento	X	V	T	C
60x120	NR_A	-	-	599,8 x 1201,6	-
60x60	NR_A	-	-	599,8 x 599,8	595,0 x 595,0
45x90	NR_A	446,5 x 895,0	444,0 x 890,0	-	-
30x60	NR_A	-	-	298,9 x 599,8	296,5 x 595,0



Pour plus d'informations, veuillez consulter  
<http://evaluation.cstb.fr>



for more information, consult <https://margres.com/en/company>  
pour plus d'informations, consultez <https://margres.com/fr/institutionnel>  
Weitere Informationen finden Sie unter <https://margres.com/de/firma>  
para mais informações, consulte <https://margres.com/pt/empresa>

### MULTIFORM LAYING SOLUTIONS \_ SOLUTIONS D'APPLICATION MULTI-FORMAT ANWENDUNGSLÖSUNGEN MULTI-FORMAT \_ SOLUÇÕES DE APLICAÇÃO MULTIFORMATO

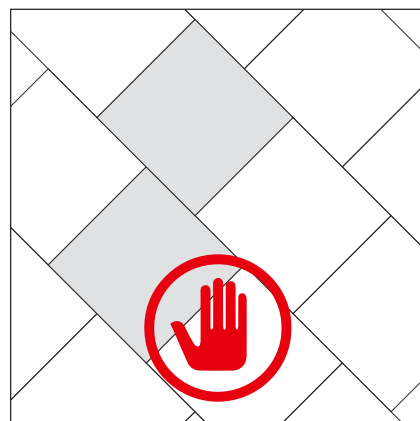
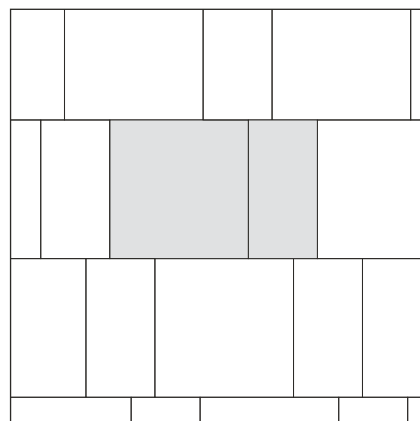

NOT RECOMMENDED  
NON RECOMMENDÉ  
NICHT EMPFOHLEN  
NÃO RECOMENDADO

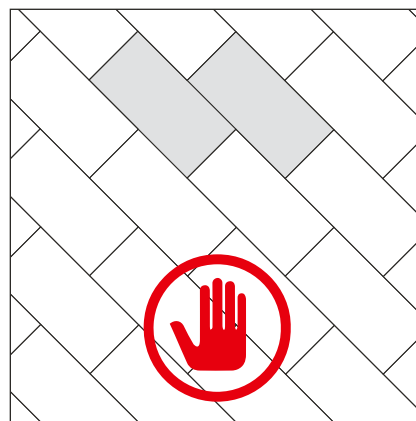

NOT RECOMMENDED  
NON RECOMMENDÉ  
NICHT EMPFOHLEN  
NÃO RECOMENDADO

#### IMPORTANT NOTES

The dimensions of the products presented in this catalogue are nominal; please ask Margres for the exact dimensions of the products.  
All data presented in this catalogue is for information purposes only and is therefore not binding.  
Margres reserves the right to, at any time, modify any data set out in this catalogue without prior warning.  
The colours of the products in this catalogue are indicative and may vary significantly.  
Margres is constantly concerned with its clients needs, frequently restores the company's product range, since not all product samples published in the catalogue are compulsory certified.

All rights reserved. The products and brands mentioned or represented in this catalogue are property of Gres Panaria Portugal, S.A., All brands, drawings, photographs and texts are protected by law. It is strictly prohibited to copy, imitate or modify in its whole or partially any element inherent to the representation of the brands, namely words, symbols, colours or others, as well as logotypes, drawings, catalogue layout, design atmospheres or decoration graphically represented in the catalogue, without prior written consent of Gres Panaria Portugal, S.A.. The infringement of the dispositions defined in this declaration may result in the civil and criminal responsabilization of the infractor.

#### NOTES IMPORTANTES

Les dimensions des produits présentés dans ce catalogue sont nominales, vous devez donc consulter Margres pour obtenir les dimensions exactes des produits.  
Toutes les données contenues dans ce catalogue ont un caractère informatif et n'impliquent aucun lien contractuel.  
Margres se réserve le droit de modifier toutes données contenues dans ce catalogue sans aucun avis au préalable.  
Les couleurs des produits présentés dans ce catalogue sont à titre indicatif et peuvent varier de façon significative.  
Margres montre une préoccupation permanente au niveau des demandes de ses clients, renouvelant fréquemment sa gamme de produits. Par conséquent tous les produits du catalogue ne sont pas obligatoirement certifiés.

Les produits et les marques mentionnés ou représentés dans ce catalogue sont la propriété de l'entreprise Gres Panaria Portugal, S.A., Les marques, les dessins, les photographies ou les textes sont dûment protégés par la loi. Toute reproduction, imitation ou modification partielle ou totale de mots, symboles, couleurs ou autres éléments tout comme les logotypes, dessins, mise en page des catalogues, ambiances de design ou décoration représentées au niveau graphique, sont strictement interdites, sauf sur autorisation écrite au préalable de l'entreprise Gres Panaria Portugal, S.A.. La violation d'une de ces dispositions prévues dans cette déclaration sera de la responsabilité civile et criminelle du transgresseur.

#### WICHTIGE HINWEISE

Die Größenangaben der in dieser Broschüre abgebildeten Produkte sind Nenngrößen, weshalb Sie die genauen Größen bitte bei Margres anfragen.  
Alle Angaben in dieser Broschüre haben lediglich informativen Charakter und entsprechen keiner vertraglichen Zusicherung.  
Margres behält sich das Recht vor, die Inhalte dieser Broschüre jederzeit ohne vorherige Ankündigung zu ändern.  
Die in dieser Broschüre abgebildeten Farben dienen nur zur Orientierung und können erheblich variieren.  
Stets darauf bedacht, auf die Bedürfnisse ihrer Kunden einzugehen, erneuert Margres häufig ihr Produktsortiment, weshalb nicht alle in dieser Broschüre enthaltenen Produkte unbedingt zertifiziert sind.

Die in diesem Katalog genannten oder dargestellten Produkte und Marken sind Eigentum der Gres Panaria Portugal, S.A.. Die Marken, Designs, Zeichnungen, Fotografien und Texte sind gesetzlich geschützt. Komplette oder teilweise Kopien, Nachahmungen, Änderungen irgendeines konstitutiven oder repräsentativen Elements der Marken, namentlich Wörter, Symbole, Farben oder anderer Elemente, sowie Logos, Zeichnungen, Designs, Layouts von Katalogen, Design Ambientes oder in diesen dargestellten Dekorationen sind ohne schriftliche Genehmigung der Gres Panaria Portugal, S.A. ausdrücklich verboten. Die Verletzung irgendeiner in dieser Erklärung angegebenen Bestimmungen kann zu einer zivil und strafrechtlichen Verfolgung des Verletzenden führen.

#### NOTAS IMPORTANTES

As dimensões dos produtos apresentadas neste catálogo são nominais, pelo que, para obter as dimensões exactas dos produtos consulte a Margres.  
Todos os dados constantes deste catálogo são de carácter informativo e não constituem qualquer vínculo contractual.  
A Margres reserva-se o direito de, em qualquer momento, modificar quaisquer dados constantes deste catálogo sem aviso prévio.  
As cores dos produtos apresentados neste catálogo são indicativas e podem variar significativamente.  
A Margres constantemente preocupada com as necessidades dos seus clientes, renova frequentemente a sua gama de produtos, pelo que, nem todos os produtos constantes deste catálogo são obrigatoriamente certificados.

Os produtos e marcas referidos ou representados neste catálogo são propriedade da Gres Panaria Portugal, S.A., estando as marcas, desenhos, fotografias ou textos devidamente protegidos por lei. É expressamente proibida a cópia, imitação, alteração, no todo ou em parte, de qualquer elemento constitutivo ou representativo das marcas, designadamente palavras, símbolos, cores ou outros, bem como dos logótipos, desenhos, layouts de catálogo, ambientes de design ou decoração nele representados graficamente, sem autorização escrita da Gres panaria Portugal, S.A.. A violação de alguma das disposições previstas nesta declaração poderá acarretar responsabilização civil e criminal do infractor.

© COPYRIGHT GRES PANARIA PORTUGAL, S.A.

**GRES PANARIA**  
Portugal S.A.

Gres Panaria Portugal S.A  
Chousa Nova - 3830-133 Ílhavo - PORTUGAL  
[margres@margres.com](mailto:margres@margres.com)  
[www.margres.com](http://www.margres.com)

edição: janeiro 2023

**APICER**

associação portuguesa das indústrias  
de cerâmica e cristalaria



Nº 2000/CEP1049  
Nº 2005/AMB.0244

Gestão  
ambiental  
verificada

**MARGRES**  

---

**CERAMIC TILES**